

第26回 埼玉東部工業展 in 彩の国ビジネスアリーナ 2023

～出展者募集のご案内～

吉川市、松伏町、草加市、越谷市、三郷市、八潮市の企業の技術交流と取引拡大、活性化を促進するために『第26回 埼玉東部工業展 in 彩の国ビジネスアリーナ 2023』（ハイブリット展示）を開催致しますので、是非この機会にご参加下さい。出展希望の方は、下記の募集要項をご覧ください出展申込書（裏面）にご記入の上お申し込み下さい。

募 集 要 項	
開催日時	リアル展示：令和5年2月8日（水）・9日（木） 10：00～18：00（9日は17時まで） オンライン展示：令和5年2月1日（水）～15（木）
会場	さいたまスーパーアリーナ（さいたま市中央区新都心8番地） 及び彩の国ビジネスアリーナHP ※彩の国ビジネスアリーナ2023の会場内に団体出展
内容	自社製品を展示PRすると共に、出展者間及び来場者との技術交流・情報交換・商談等を行う。（物販は禁止）
出展ブース（1小間）	リアル展示■スペース：W1,500×D2,000×H2,700(mm) テーブル：W1,200×D600×H700(cm)×1 イス×1（裏面参照）
出展料	■1小間：20,000円（上記出展スペース・テーブル1・イス1） パノリ（追加備品・電源等）は出展者各自が、別途会場設営業者へお申込み・お支払となります。 【参考】「彩の国ビジネスアリーナ2023」（ハイブリット展示）に直接申し込みをすると1ブース：W3,000×D2,000×H2,700(mm)で、99,000円（税込）です。
申込方法	越谷商工会議所HPのトピックスにある 第26回埼玉東部工業展のページから申込書をダウンロードし、メールにてご連絡お願い致します。 
募集数	10小間（先着順） ※募集数に達し次第、締め切りとさせていただきます。
出展者事前説明	令和4年11月上旬に彩の国ビジネスアリーナHP内にて動画配信を予定
申込期限	令和4年9月30日（金）

開催イメージは、Webで「彩の国ビジネスアリーナ 2023」で検索するとご覧いただけます。

【主催】東部広域商工団体連絡協議会（TSK）

【後援】吉川市、松伏町、草加市、越谷市、三郷市、八潮市

（公財）埼玉県産業振興公社、埼玉県東部地域振興センター

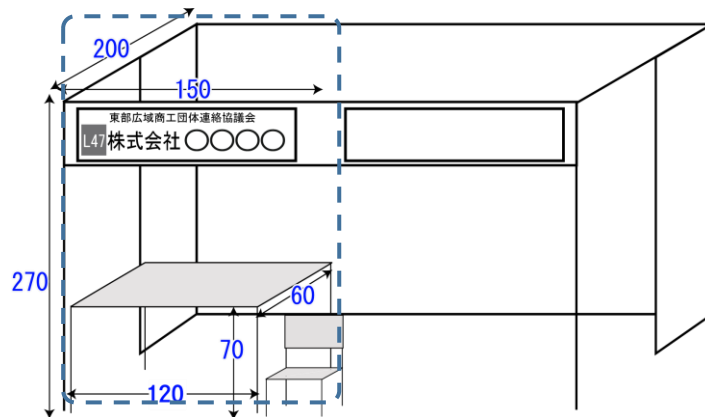

【申込み後の流れ】

- ① 10月中旬に主管事務局（八潮市商工会）が上記の出展内容を、「彩の国ビジネスアリーナ運営事務局」へ登録します。
- ②登録後、「彩の国ビジネスアリーナ運営事務局」から出展者のメールアドレスにパスワードの登録用のURLが届きますので出展者各自で登録をお願いします。
- ③その後、「彩の国ビジネスアリーナ運営事務局」からIDが発行され、出展者のメールアドレスが届きます。
- ④11月上旬より彩の国ビジネスアリーナHP内の「マイページ」からリアル展示用のオプション（追加備品・電気工事等）申込みができます。（出展者各自でお申込みをお願いします）
- ⑤12月上旬より彩の国ビジネスアリーナHP内の「マイページ」からオンライン展示の **▼参考：1小間サイズ (mm)** 登録します。（出展者各自で登録をお願いします）